

## 大理石量具技术参数

|      |               |
|------|---------------|
| 产品名称 | 大理石方尺         |
| 产品规格 | 1000×800×80   |
| 产品编号 | XC-J201103063 |
| 检测环境 | 20°C±2        |
| 湿度   | 50%~60%       |

示意图:

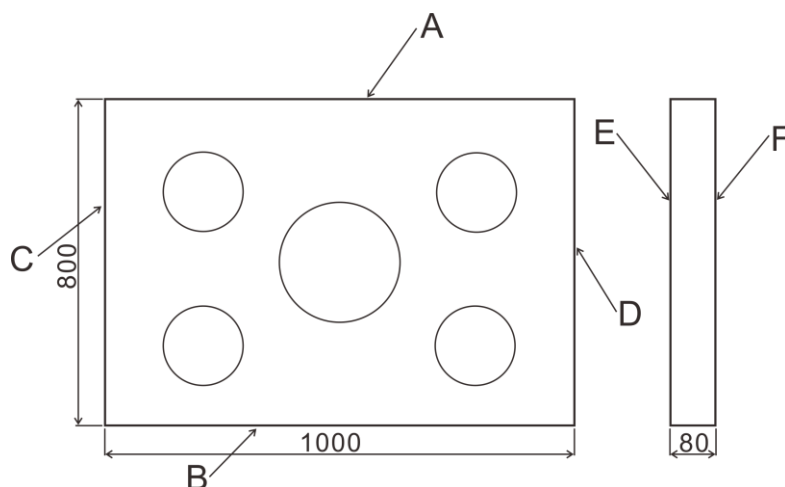

| 检查项目          | 要求    | 实测     |
|---------------|-------|--------|
| 图示 A 面的平面度    | 0.003 | 0.0012 |
| 图示 B 面的平面度    | 0.003 | 0.0011 |
| 图示 C 面的平面度    | 0.003 | 0.0010 |
| 图示 D 面的平面度    | 0.003 | 0.0012 |
| 图示 E 面的平面度    | 0.005 | 0.0043 |
| 图示 F 面的平面度    | 0.005 | 0.0039 |
| 图示 B 面平行于 A 面 | 0.003 | 0.002  |
| 图示 C 面垂直于 A 面 | 0.003 | 0.003  |
| 图示 C 面平行于 D 面 | 0.003 | 0.002  |
| 图示 D 面垂直于 A 面 | 0.003 | 0.002  |
| 图示 E 面平行于 F 面 | 0.005 | 0.003  |
| 图示 E 面垂直于 A 面 | 0.005 | 0.003  |

## 大理石量具技术参数

|      |             |
|------|-------------|
| 产品名称 | 大理石平尺       |
| 产品规格 | 1000×160×50 |
| 产品编号 | FC-J181006  |
| 检测环境 | 20°C±2      |
| 湿度   | 50%~60%     |

示意图:

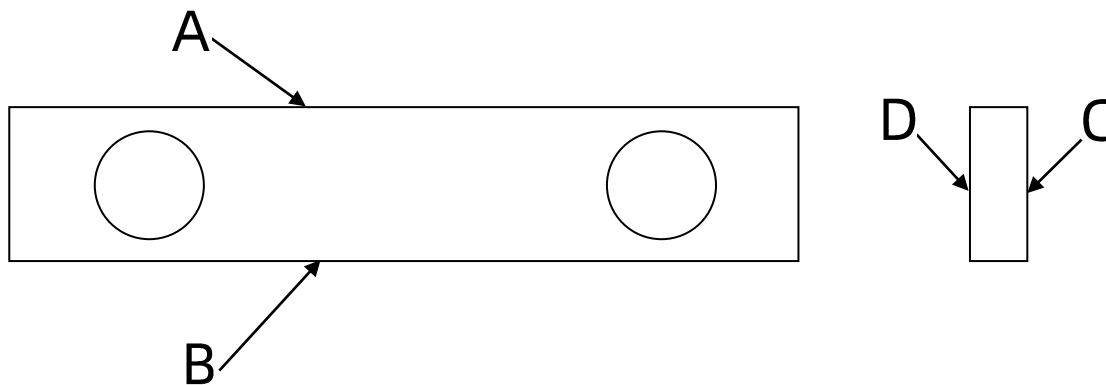

| 检查项目         | 要求    | 实测     |
|--------------|-------|--------|
| 图示 A 面的平面度   | 0.005 | 0.0021 |
| 图示 A 面平行 B 面 | 0.005 | 0.002  |
| 图示 C 面的平面度   | 0.005 | 0.0023 |
| 图示 C 面平行 D 面 | 0.005 | 0.003  |
| 镶嵌件          |       | 合格     |